

MINITRAMPOLIN / MINI TRAMPOLINE / MINI TRAMPOLINE / MINI TRAMPOLINO
MTRPL03

BAUANLEITUNG / MODE D'EMPLOI ORIGINAL / ORIGINAL INSTRUCTION MANUAL / MANUALE DI ISTRUZIONI ORIGINALI

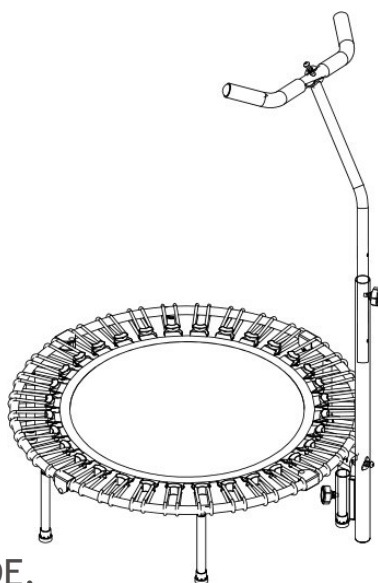

LIEBE KUNDIN, LIEBER KUNDE,

danke, dass Sie sich für unseren Artikel entschieden haben. Bitte lesen Sie die Bedienungsanleitung aufmerksam durch, bevor Sie das Trampolin montieren oder benutzen, um Schäden durch unsachgemäßen Gebrauch zu vermeiden. Beachten Sie insbesondere die Sicherheitshinweise. Sollten Sie dieses Produkt an Dritte weitergeben, muss diese Bedienungsanleitung weitergereicht werden.

CHÈRES CLIENTES, CHERS CLIENTS,

Nous vous remercions d'avoir choisi notre produit. Nous vous prions de bien vouloir lire le mode d'emploi attentivement avant de monter ou d'utiliser le produit, afin d'éviter des dommages causés par une utilisation non conforme. Si vous souhaitez donner ce produit à une tierce personne, veuillez y joindre cette notice d'utilisation.

DEAR CUSTOMER,

Thank you for choosing our product. Please read this manual carefully before assembling or using the product to avoid damage caused by improper use. Please pay special attention to the safety instructions. If the product is passed on to third parties, this manual has to be passed on along with the product.

GENTILE CLIENTE,

Grazie per aver scelto il nostro prodotto. Leggere attentamente questo manuale prima di assemblare o utilizzare il prodotto, per evitare danni causati da uso improprio. Se il prodotto viene passato a qualcuno, questo manuale deve essere trasmesso insieme al prodotto.

TEILELISTE

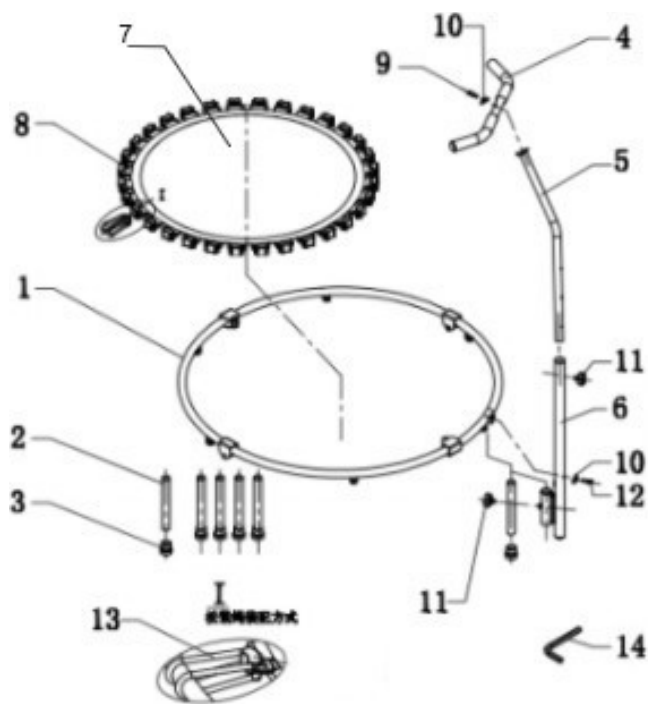

1.

1. Rahmen	8. Schraube M8 x 40 (1x)
2. Rohr (6x)	9. Unterlegscheibe (2x)
3. Fuß	10. Verriegelungsknopf (2x)
4. Handlauf	11. Schraube M8 x 40 (1x)
5. Obere Griffleiste	12. Elastisches Seil (36x)
6. Untere Griffleiste	13. Steckverbinder (36x)
7. Gewebematte	14. Inbusschlüssel

ANFRISSANINSTITUT

Schritt 1

- Stellen Sie das Trampolin in geschlossener Position auf den Boden (Abbildung 1)
- Ziehen Sie an den Enden in Richtung der Pfeile in der Abbildung und öffnen Sie das Trampolin in einen Halbkreis (Abbildung 2)

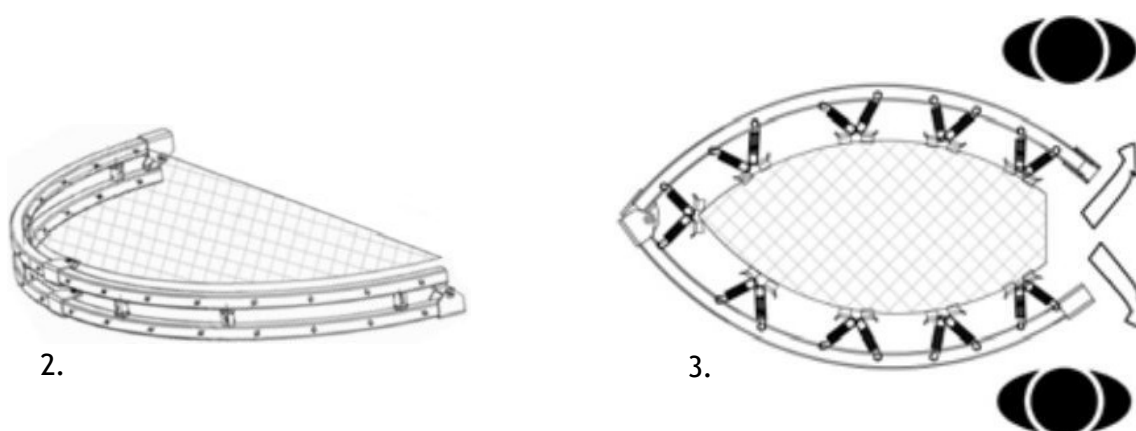

Schritt 2

- Öffnen Sie die beiden Hälften bis zu dem Punkt, an dem zwei Personen ihre Füße auf die untere Hälfte stellen können und drücken Sie dann fest auf die obere Hälfte, bis das Trampolin vollständig geöffnet ist.

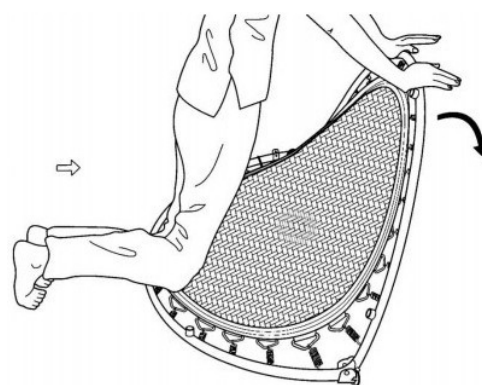

Vorsicht: Wenn der Rahmen plötzlich geöffnet wird, dann kann er Ihre Finger einklemmen.

Fassen Sie den Rahmen nicht an, sondern drücken Sie fest an. Halten Sie beim Öffnen und Schließen des Trampolins Ihre Hände von den Scharnieren fern.

ANFRISSANFANG

Schritt 3

- Der Hautrahmen des Trampolins ist jetzt aufgestellt.
- Die Anordnung der elastischen Bänder kann asymmetrisch sein, gegebenenfalls anpassen.

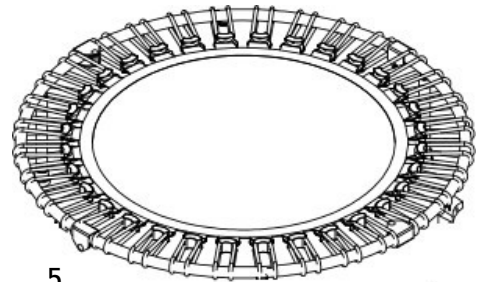

Schritt 4

- Für die Montage der FüÙe ist kein Werkzeug notwendig.
- Drehen Sie den Trampolinrahmen um, so dass die SprungfläÙe auf dem Boden aufliegt.
- Zur Montage der FüÙe befinden sich Kunststoffendkappen an den Rohren.
- Entfernen Sie diese Kappen und entsorgen Sie.
- Schrauben Sie die FüÙe auf die Rohre und stellen Sie das Trampolin wieder in die ursprüngliche Position.

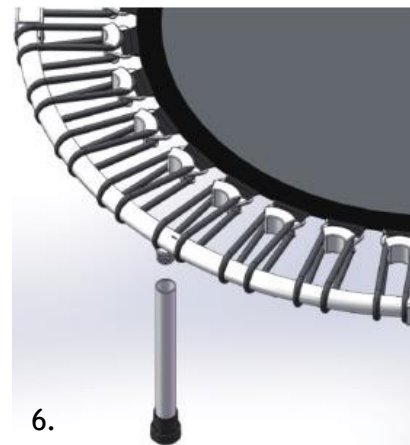

Schritt 5

- Der Griff wird mit der Schraube M8x40 und der Unterlegscheibe auf den oberen Griff montiert.
- Verwenden Sie einen Inbusschlüssel, um die Elemente fest zu verbinden.



ALIFRAIANI FITI IN

Schritt 6

- Der untere Griffbügel wird mit der M8x40 Schraube und der Unterlegscheibe montiert.
- Verwenden Sie einen Inbusschlüssel, um die Elemente fest zu verbinden.

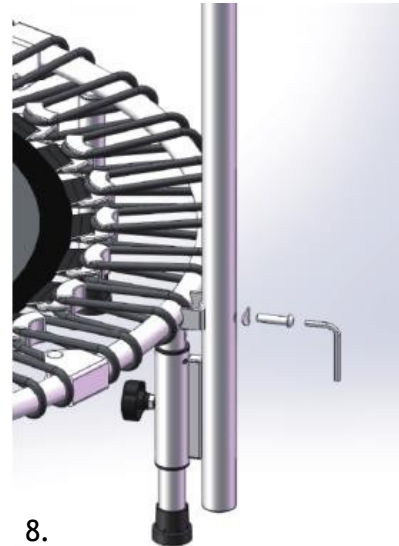

8.

Schritt 7

- Führen Sie die obere Leiste in die untere Leiste ein und fixieren Sie sie in der gewünschten Höhe mit Hilfe des Verriegelungsknopfes.
- Die Montage der Griffstangen ist nun fertig. Ihr Trampolin sollte wie die beigegefügte Abbildung aussehen.



9.

Schritt 8

Aufbau der Schutzausrüstung:

- Befestigen Sie jedes der 6 Gummibänder der Schutzvorrichtung an einem der Steckverbinder und befestigen Sie dann ein Gummiband um den unteren Bügel der Griffstange.

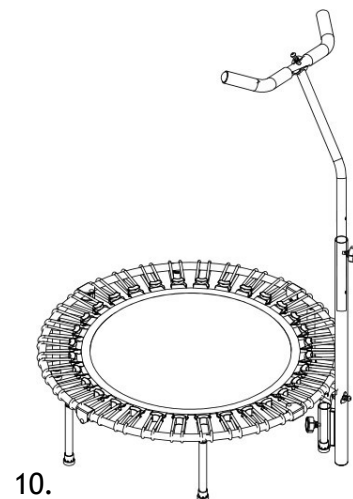

10.

WIE MAN DAS TRAMPOLIN AUSEINANDERBAUT

- Entfernen Sie den Griff mit einem Inbusschlüssel
- Entfernen Sie den Schutz
- Bauen Sie die FüÙe ab
- Drehen Sie den Trampolinrahmen um und legen Sie ihn flach auf den Boden.
- Beide Personen müssen sich hinknien und ein Knie auf eine Hälfte des Rahmens in der Nähe der Scharniere legen(siehe Bild unten)

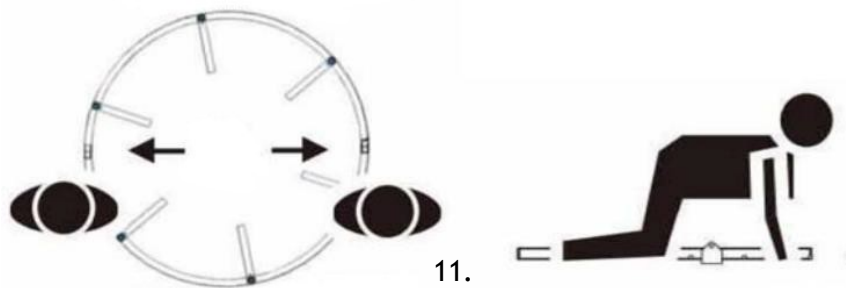

- Drücken Sie auf das Seil (aus der unteren Hälfte) und fassen Sie mit der anderen Hand in die andere Hälfte des Rahmens fest an. Ziehen Sie vorsichtig und falten Sie das Trampolin in Pfeilrichtung nach innen, wobei Sie die Oberseite des Rahmens vorsichtig nach unten legen. Wenn es gefaltet ist, hat das Trampolin eine halbkreisförmige Form. (siehe folgende Bilder)

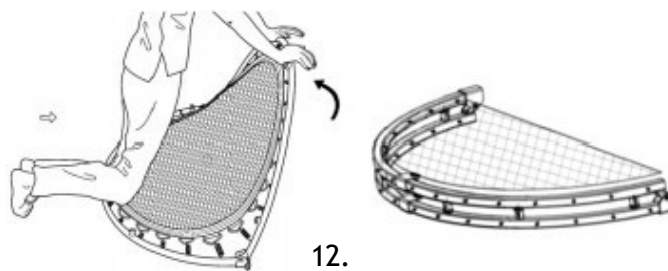

- Um den Platzbedarf zu mindern, schieben Sie einfach beide enden des Halbkreises zusammen und falten Sie das Trampolin in Pfeilrichtung nach innen (im gefalteten Zustand hat das Trampolin die Form eines Rugby-Balls)

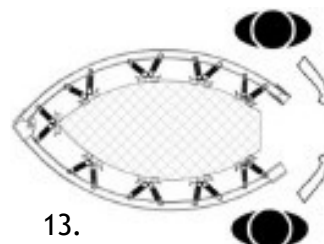

HINWEIS: Auf Hände und FüÙe achten. Zum Falten des Trampolins sind immer zwei Personen erforderlich. Sie können es nun an einen sicheren, sauberen und trockenen Ort außerhalb der Reichweite von Kindern und Haustieren aufbewahren

REINIGUNG UND LAGERUNG

- Keine ätzenden oder scheuernden Reinigungsmitteln verwenden. Diese könnten die Oberfläche beschädigen.
- Reinigen Sie das Gerät nur mit einem feuchten Tuch und einem milden Reinigungsmittel.

SICHERHEITSHINWEISE

Bitte lesen Sie diese Anleitung vor dem Gebrauch und bewahren Sie sie zum späteren Nachlesen auf.

- Vergewissern Sie sich, dass das Trampolin entsprechend der Anweisung aufgebaut wurde.
- Dieses Trampolin muss auf einer flachen, ebenen Oberfläche aufgestellt werden. Wenn der Boden uneben ist, können Bewegungen des Rahmens zu Spannungen in den Verbindungszonen führen. Schützen Sie gegebenenfalls empfindliche Bodenflächen (Laminat, Parkett usw.), indem Sie diese mit einer rutschfesten Matte abdecken.
- Die maximale Gewichtsgrenze von 120 kg darf nicht überschritten werden.
- Es darf immer nur eine Person auf dem Trampolin sein.
- Tragen Sie auf dem Trampolin keine Brille.
- Fallen Sie nicht auf die Knie, da dies zu Verletzungen führen kann.
- Benutzen Sie das Trampolin nicht im Freien
- Keine Purzelbäume ausführen - Sie riskieren schwere Verletzungen.
- Lassen Sie niemanden unter das Trampolin klettern oder auf dem Trampolin sitzen, stehen oder liegen, wenn das Trampolin von einer anderen Person benutzt wird.
- Verwenden Sie das Trampolin nicht unter dem Einfluss von Drogen oder Alkohol.
- Immer Socken und bequeme Kleidung bei Benutzen des Trampolins tragen
- Entfernen Sie immer Ihren Schmuck, wenn Sie das Trampolin benutzen.
- Bleiben Sie beim Springen auf dem Trampolin in der Mitte der Sprungmatte.
- Keine Schuhe tragen
- Das Trampolin ist nicht für Kinder unter 14 Jahren geeignet.
- Dieses Übungsgerät kann unter keinen Umständen als Spielzeug betrachtet werden.
- Dieses Gerät ist nicht für die Verwendung durch Personen mit sensorischen oder psychischen Störungen oder mit mangelnder Erfahrung und/oder Kompetenz vorgesehen. Diese Personen dürfen das Gerät unter der Aufsicht eines Erwachsenen benutzen, der für die Sicherheit verantwortlich ist und der ihnen gegebenenfalls die korrekte Anwendung erklären kann.
- In Schwangerschaft sollte dieses Gerät nicht benutzt werden.
- Beenden Sie Ihr Training, wenn eines der folgenden Symptome auftritt: Schmerzen, Engegefühl in der Brust, unregelmäßiger Herzschlag, extreme Kurzatmigkeit, Gefühl von Benommenheit, Schwindel oder Übelkeit. Wenn Sie davon betroffen sind, sollten Sie Ihren Arzt aufsuchen.

Details zum Lieferumfang: Artikel wird in 1 Paket geliefert

Hergestellt für: FF Europe E-Commerce GmbH, Dr.-Robert-Murjahn-Str. 7, 64372 Ober-Ramstadt / Deutschland

LISTE DES PIÈCES

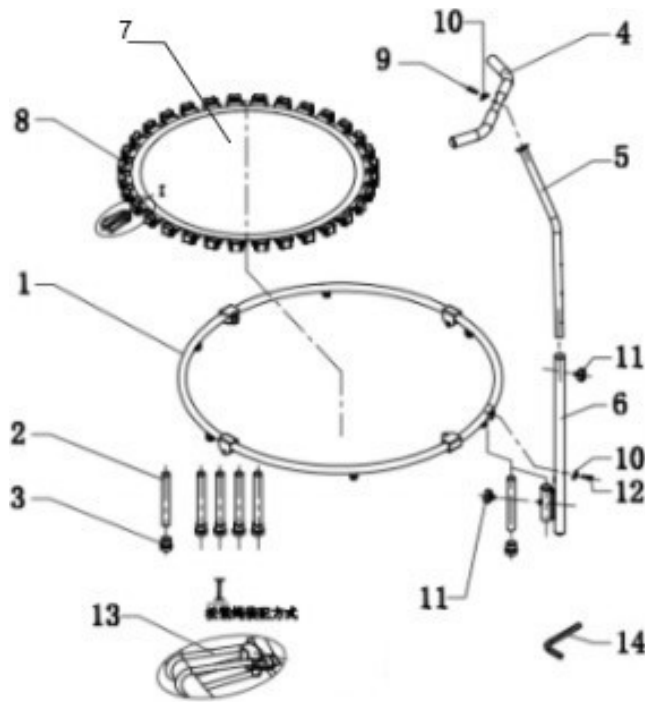

1.

1. Cadre	8. Boulon M8x40 (x1)
2. Tube (x6)	9. Rondelle onduflex (x2)
3. Pied	10. Bouton de verrouillage (x2)
4. Guidon	11. Boulon M8x40 (x1)
5. Barre de guidon supérieure	12. Corde élastique (x36)
6. Barre de guidon inférieure	13. Connecteur (x36)
7. Tapis en toile	14. Clé Allen

INSTRUCTIONS DE

Étape 1

- Placez le trampoline au sol en position fermée (photo 1)
- Tirez les extrémités dans le sens des flèches dans l'illustration, en ouvrant le trampoline en demi-cercle (photo 2)

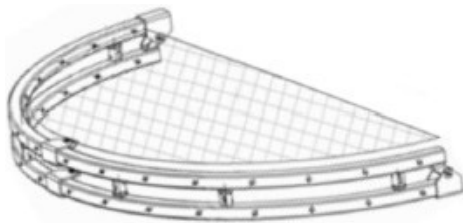

2.

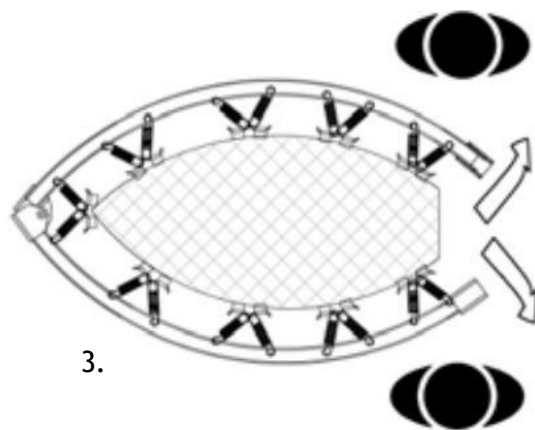

3.

Étape 2

- Ouvrez les deux moitiés jusqu'à ce que deux personnes puissent placer leurs pieds sur la moitié inférieure, puis poussez fermement la moitié supérieure jusqu'à ce que le trampoline soit complètement ouvert.

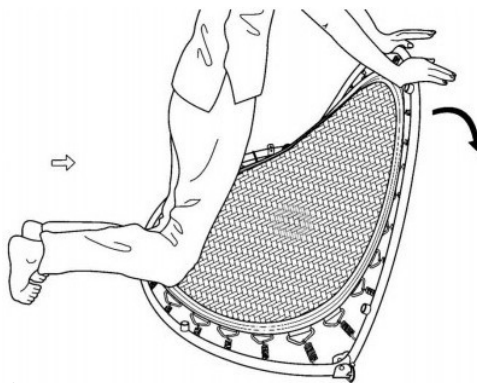

4.

Remarque: si vous l'ouvrez soudainement, le cadre peut vous pincer les doigts.
Ne saisissez pas le cadre, mais poussez-le fermement.
Gardez vos mains loin des charnières lorsque vous ouvrez et fermez le trampoline.

INSTRUCTIONS DE

Étape 3

- Le cadre principal du trampoline est maintenant ouvert.
- La position des cordes élastiques peut être asymétrique, à ajuster si nécessaire.

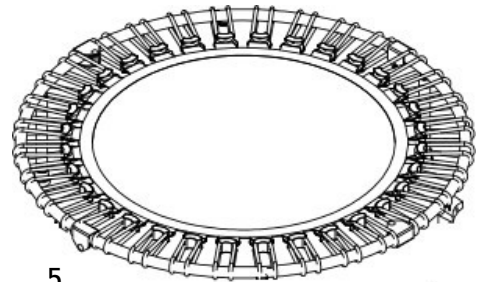

5.

Étape 4

- Aucun outil n'est nécessaire pour assembler les pieds.
- Retournez le cadre du trampoline de manière à ce que la surface de saut soit contre le sol.
- Les tubes sont munis de capuchons en plastique pour l'assemblage des pieds.
- Retirez ces capuchons et jetez-les.
- Vissez les pieds sur les tubes et remettez le trampoline en place.

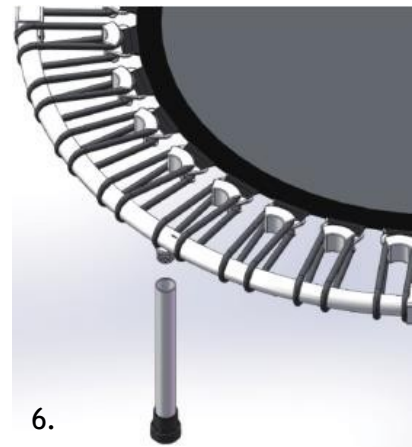

6.

Étape 5

- Le guidon est monté sur la barre supérieure avec le boulon M8x40 et la rondelle onduflex.
- Utilisez une clé Allen pour sécuriser fermement les éléments.



7.

INSTRUCTIONS DE

Étape 6

- La barre inférieure du guidon est assemblée avec le boulon M8x40 et la rondelle onduflex.
- Utilisez une clé allen pour fixer fermement les éléments.

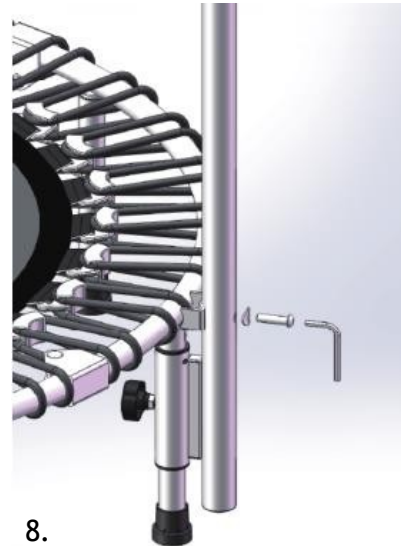

Étape 7

- Insérez la barre supérieure dans la barre inférieure et fixez-la à la hauteur souhaitée à l'aide du bouton de verrouillage.
- Le montage du guidon est maintenant terminé, votre trampoline doit ressembler à l'illustration ci-dessus.

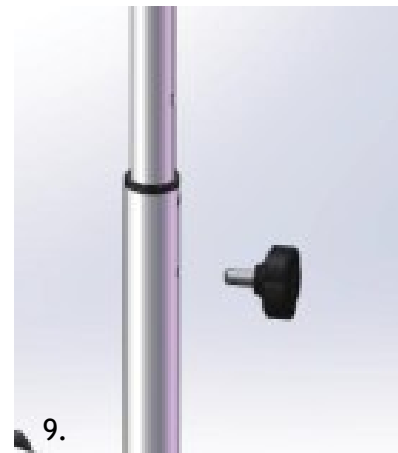

Étape 8

Montage de l'équipement de protection:

- Fixez chacun des 6 bandes élastiques de la protection à l'un des connecteurs du trampoline, puis attachez une bande élastique autour de la barre inférieure du guidon.

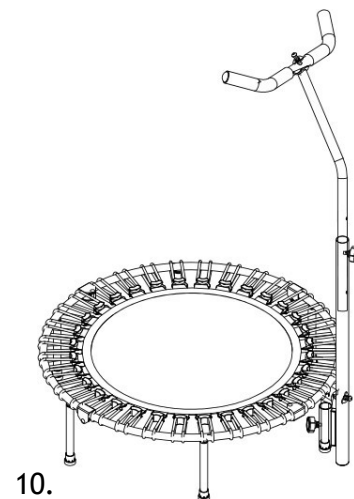

INSTRUCTIONS POUR LA FERMETURE DU TRAMPOLINE

- Retirez le guidon à l'aide d'une clé Allen.
- Retirez la protection.
- Démontez les pieds.
- Tournez le cadre du trampoline et posez-le à plat sur le sol.
- Les deux personnes doivent se mettre à genoux en plaçant un genou sur une moitié du cadre, près des charnières (voir photo ci-dessous)

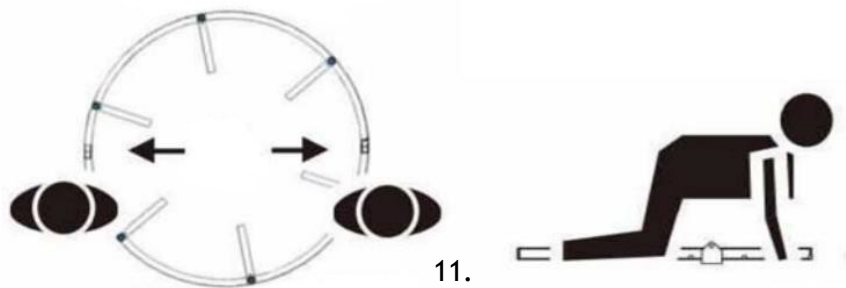

- Appuyez sur la corde (de la moitié inférieure) avec une main et saisissez fermement l'autre moitié du cadre avec l'autre main. Tirez doucement et repliez le trampoline vers l'intérieur dans le sens des flèches, en plaçant avec précaution le haut du cadre. Une fois replié, le trampoline a une forme semi-circulaire. (voir les images suivantes)

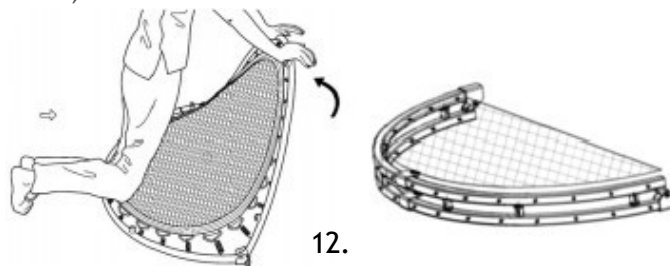

- Pour qu'il prenne moins de place, il suffit de pousser les deux extrémités du demi-cercle et de replier le trampoline vers l'intérieur dans le sens des flèches (une fois replié, le trampoline a la forme d'un ballon de rugby)

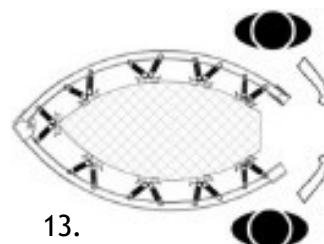

Remarque: Faites attention à vos mains et à vos pieds. Deux personnes sont toujours nécessaires pour plier le trampoline.

Vous pouvez maintenant le ranger dans un endroit sûr, propre et sec, hors de portée des enfants et des animaux domestiques.

NETTOYAGE ET RANGEMENT

- Ne le nettoyez pas avec des produits corrosifs ou abrasifs. Ces produits peuvent endommager la surface.
- Nettoyez le produit uniquement avec un chiffon humide et un détergent doux.

INSTRUCTIONS DE SÉCURITÉ

Veillez lire ces instructions avant l'utilisation et les conserver pour référence ultérieure.

- Assurez-vous que le trampoline a été correctement monté, conformément au manuel d'instructions.
- Ce trampoline doit être installé sur une surface plate. Si le sol est inégal, les mouvements du cadre peuvent provoquer des tensions sur les zones de joint. Si nécessaire, protégez les surfaces fragiles du sol (stratifié, parquet, etc.) en les recouvrant d'un tapis antidérapant.
- Ne dépassez pas la charge maximale de 120 kg.
- N'utilisez pas le trampoline avec plus d'une personne à la fois.
- Ne portez pas de lunettes sur le trampoline.
- Ne tombez pas sur vos genoux, car cela peut provoquer des blessures.
- N'utilisez pas le trampoline à l'extérieur.
- Ne faites pas de saltos - vous risquez de vous blesser gravement.
- Ne laissez personne passer sous le trampoline, ni s'asseoir, se lever ou se coucher sur son cadre lorsque le trampoline est utilisé par quelqu'un d'autre.
- N'utilisez pas le trampoline après avoir consommé de l'alcool, des drogues ou des médicaments qui peuvent altérer votre jugement.
- Portez toujours des chaussettes et des vêtements confortables lorsque vous utilisez le trampoline.
- Enlevez toujours vos bijoux lorsque vous utilisez le trampoline.
- Sautez toujours au centre du trampoline.
- Ne portez jamais de chaussures lorsque vous utilisez le trampoline.
- Ce trampoline n'est pas destiné aux enfants de moins de 14 ans.
- Cet équipement de gymnastique ne peut en aucun cas être considéré comme un jouet.
- Cet appareil n'est pas conçu pour être utilisé par des personnes ayant des déficiences sensorielles ou mentales ou qui manquent d'expérience et/ou de compétence. Ces personnes peuvent utiliser l'appareil sous la surveillance d'un adulte qui est responsable de leur sécurité et qui peut leur expliquer le fonctionnement correct si nécessaire.
- Les femmes enceintes ne doivent pas utiliser ce produit.
- Cessez immédiatement de faire des exercices si vous ressentez des vertiges ou des faiblesses. Si vous ressentez des nausées, des douleurs dans la poitrine ou les membres, des palpitations ou d'autres symptômes, consultez immédiatement un médecin.

PARTS LIST

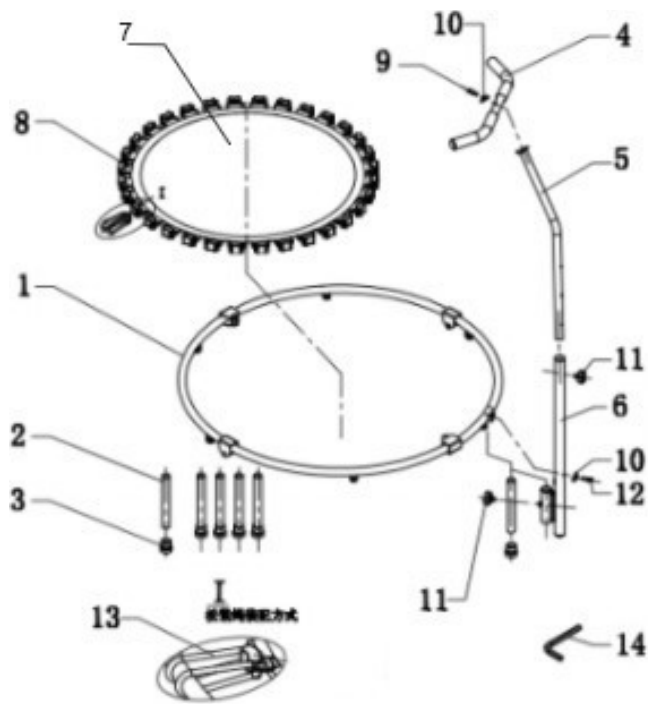

1.

1. Frame	8. M8x40 bolt (x1)
2. Tube (x6)	9. Arc washer (x2)
3. Foot	10. Lock button (x2)
4. Handlebar	11. M8x40 bolt (x1)
5. Upper handlebar bar	12. Elastic rope (x36)
6. Lower handlebar bar	13. Connector (x36)
7. Canvas mat	14. Allen key

ASSEMBLY INSTRUCTIONS

Step 1

- Place the trampoline on the ground in the closed position (picture 1)
- Pull the ends in the direction of the arrows in the illustration, opening the trampoline in a semicircle (picture 2)

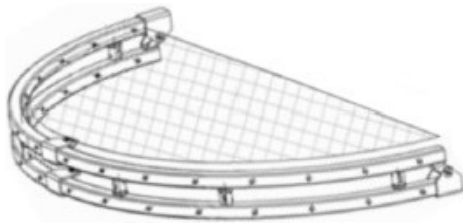

2.

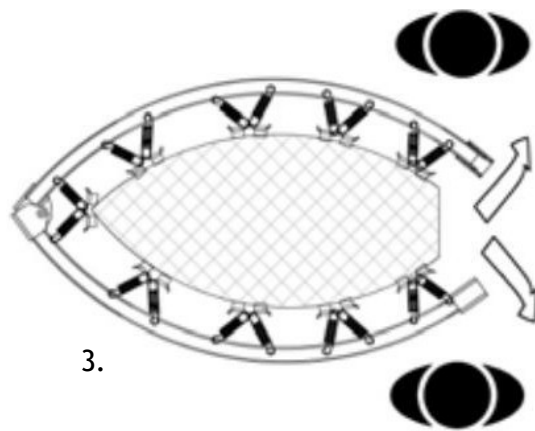

3.

Step 2

- Open the two halves up to the point where two people can place their feet on the bottom half, then firmly push the top half until the trampoline is fully opened.

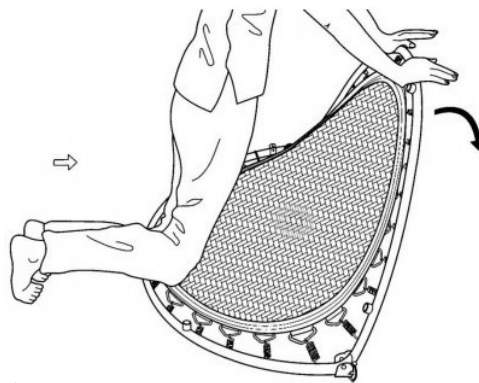

4.

Note: If opened suddenly the frame may pinch your fingers.
Do not grasp the frame, but push it firmly.
Keep your hands away from the hinges when opening and closing the trampoline.

ΔΣΣFMRI Y

Step 3

- The main frame of the trampoline is now open.
- The position of the elastic cords may be asymmetrical, adjust if necessary.

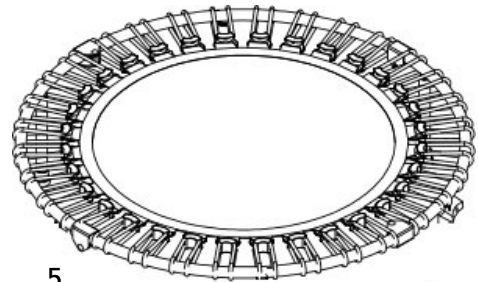

5.

Step 4

- No tools are required for assembling the feet.
- Turn over the trampoline frame so that the bouncing surface is against the ground.
- There are plastic end caps on the tubes for assembling the feet.
- Remove these caps and discard them.
- Screw the feet onto the tubes and put the trampoline back in position.

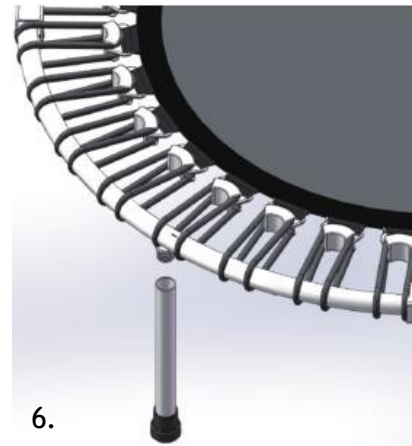

6.

Step 5

- The handlebar is assembled onto the top handlebar bar with the M8x40 bolt and arc washer.
- Use an allen key to firmly secure the elements.



7.

ASC FMRI Y

Step 6

- The bottom handlebar bar is assembled with the M8x40 bolt and arc washer.
- Use an allen key to firmly secure the elements.

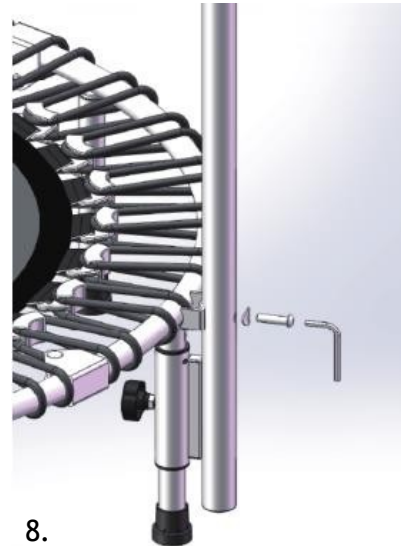

Step 7

- Insert the top bar into the bottom bar and fix it at the desired height by using the lock button.
- The handlebar assembly is now finished, your trampoline should look like the attached illustration.

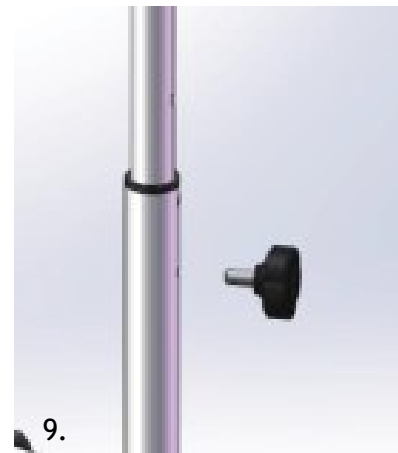

Step 8

Assembly of the protection equipment:

- Attach each of the 6 elastic bands on the protection to one of the trampoline connectors, then attach a rubber band around the handlebar's bottom bar.

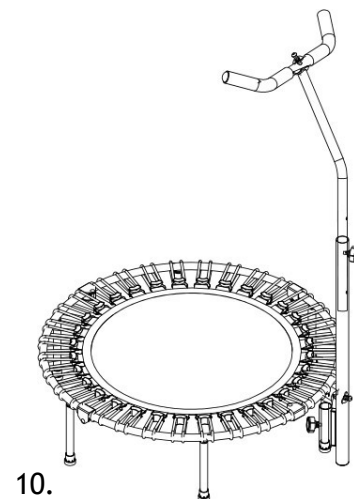

TRAMPOLINE CLOSING INSTRUCTIONS

- Remove the handlebar with an Allen key
- Remove the protection
- Dismantle the feet
- Turn the trampoline frame over and lay it flat on the ground.
- Both people must kneel placing a knee on one half of the frame, near the hinges (see images below)

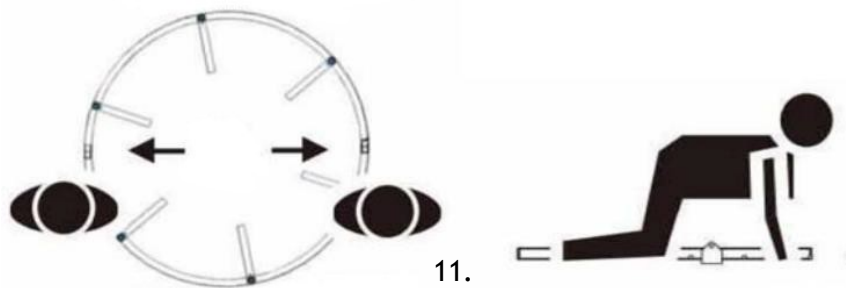

- Press on the rope (of the bottom half) with one hand and firmly grasp the other half of the frame with the other hand. Pull gently and fold the trampoline inwards in the direction of the arrows, carefully placing down the top of the frame. When folded the trampoline has a semicircular form. (see the following images)

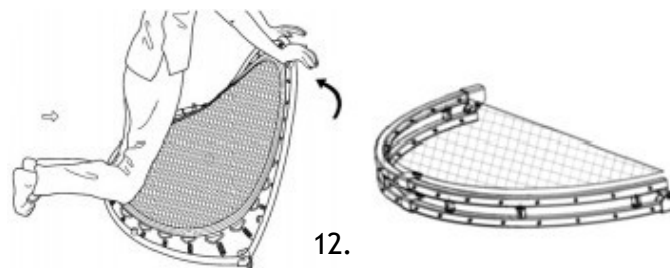

- So that it takes up less space, simply push both ends of the semi-circle and fold the trampoline inwards in the direction of the arrows (when folded, the trampoline has the shape of a rugby ball)

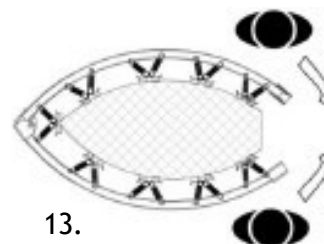

Note: Be careful with your hands and feet. Two people are always required to fold the trampoline.

You can now store it in a safe, clean and dry place, out of reach of children and pets.

CLEANING AND STORAGE

- Do not clean with corrosive or abrasive products. These products may damage the surface.
- Clean the equipment only with a damp cloth and a mild detergent.

SAFETY INSTRUCTIONS

Please read these instructions before use and save them for future reference.

- Make sure that the trampoline has been correctly assembled correctly, in accordance with the instruction manual.
- This trampoline must be installed on a flat, level surface. If the floor is uneven, movements of the frame may cause stress on the joint zones. If necessary, protect fragile floor surfaces (laminated, parquet, etc.) by covering them with a non-slip mat.
- Do not exceed the maximum weight of 120 kg.
- Do not use the trampoline with more than one person at a time.
- Do not wear glasses on the trampoline.
- Do not fall onto your knees, as this can cause injuries.
- Do not use the trampoline outside.
- Do not perform somersaults - you risk serious injury.
- Do not let anyone climb under the trampoline, or sit, stand or lie on its frame when the trampoline is being used by someone else.
- Do not use the trampoline after having consumed alcohol, drugs or medication that may impair your judgment.
- Always wear socks and comfortable clothing when using the trampoline.
- Always remove your jewellery when using the trampoline.
- Always jump in the centre of the trampoline.
- Never wear shoes when using the trampoline.
- This trampoline is not intended for children under the age of 14.
- This exercise device cannot be considered a toy in any circumstances.
- This device is not designed to be used by people with sensory or mental deficiencies or who lack experience and/or competence. These individuals may use the device under the supervision of an adult who is responsible for their safety and who can explain the correct operation if necessary.
- Pregnant women should not use this device.
- 38. Stop exercising immediately if you experience dizziness or weakness.
If you experience nausea, pain in the chest or limbs, palpitations or other symptoms, consult a doctor immediately.

Packaging details: This item is shipped in 1 package

Produced for: FF Europe E-Commerce GmbH, Dr.-Robert-Murjahn-Str. 7, 64372 Ober-Ramstadt / Germany

FF Europe E-Commerce GmbH
Dr.-Robert-Murjahn-Str. 7
64372 Ober-Ramstadt
Germany



EC Declaration of Conformity

We Herewith declare,

that the following product complies with the appropriate basic safety and health requirement of the EC Directive based on its design and type, as brought into circulation by us. This declaration relates exclusively to the products in the state in which it was placed on the market and excludes components which are added and/or operations carried out subsequently by the final user. In case of alternation of the product, not agreed upon by us, this declaration will lose its validity.

Product description: Trampoline
Product type (Model): MTRPL03

Applicable EC directive:

- General Product Safety (2001/95/EC)

Applicable harmonized standards:

- EN ISO 20957-1:2013

Place / Date: Ober-Ramstadt, 17.11.2020.

Title of Signatory:

Authorized signature:

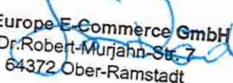

FF Europe E-Commerce GmbH
Dr. Robert-Murjahn-Str. 7
64372 Ober-Ramstadt

LISTA DE PIESE

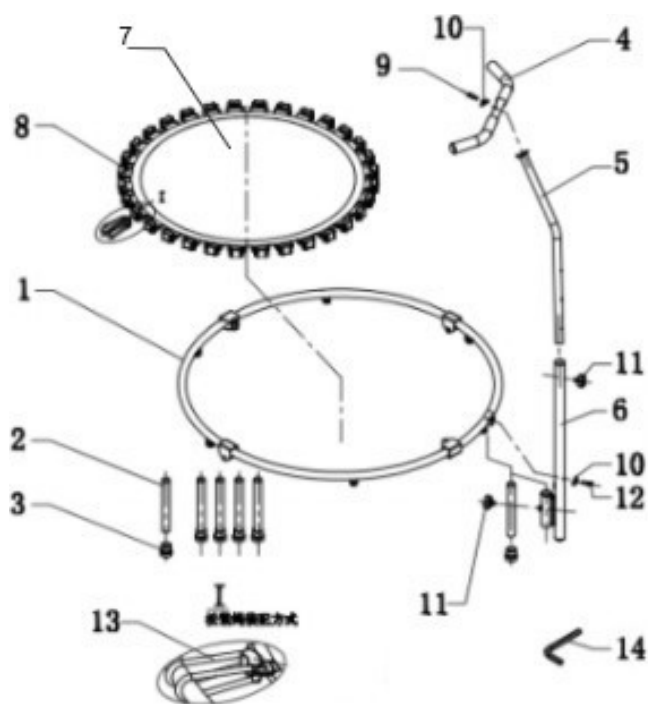

1.

1. Cadru	8. Şurub M8x40 (x1)
2. Țeavă (x6)	9. Şaibă ondulată (x2)
3. Picioar	10. Buton de blocare(x2)
4. Ghidon	11. Şurub M8x40 (x1)
5. Ghidon superior	12. Coarda elastica (x36)
6. Ghidon inferior	13. Conector (x36)
7. Țesătură de salturi	14. Cheie imbus

MONTARE

Pasul 1

- Așezați trambulina pe sol în poziția închisă (figura 1)
- Trageți capetele trambulinei în direcția săgeților, deschizând trambulina în semicerc (figura 2).

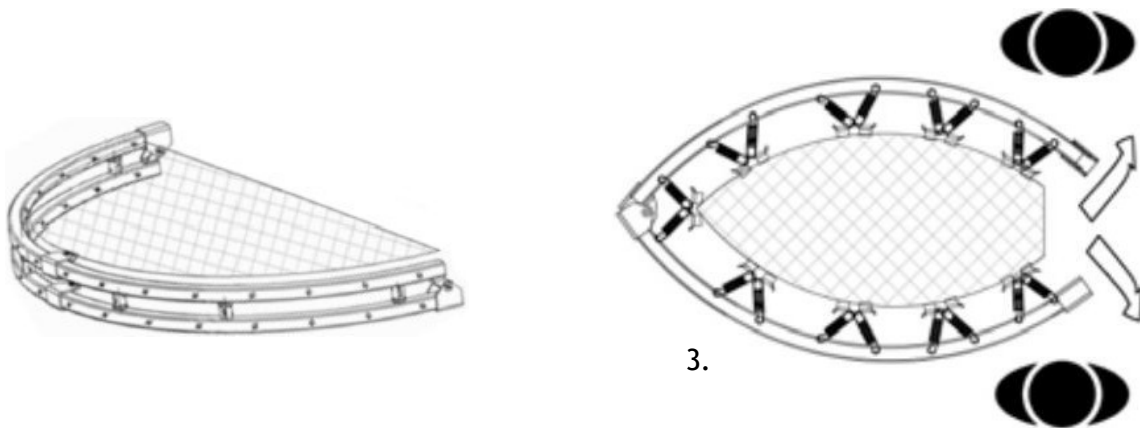

Pasul 2

- Deschideți cele două jumătăți până la punctul în care două persoane pot sta pe jumătatea inferioară, apoi împingeți ferm jumătatea superioară până când trambulina este complet deschisă.

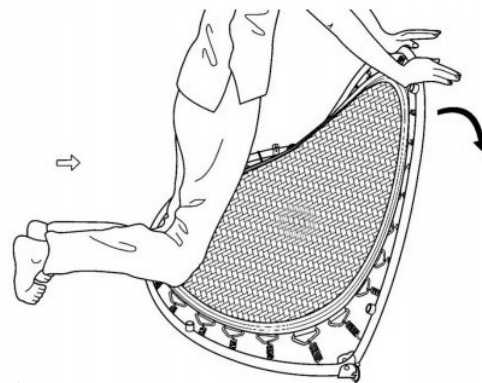

4.

Notă: Dacă este deschis brusc, cadrul ar putea să vă strivească degetele. Nu apucați cadrul, ci împingeți-l ferm.
Țineți-vă mâinile departe de balamale atunci când deschideți și închideți trambulina.

INSTRUCIUNI DE MONTARE

Pasul 3

- Cadrul principal al trambulinei este deschis.
- Poziția coardelor elastice poate fi asimetrică, ajustați-o dacă este necesar.

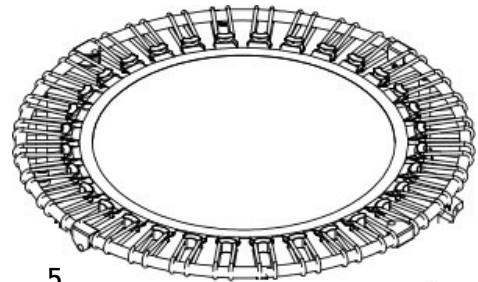

5.

Pasul 4

- Nu sunt necesare unelte pentru montarea picioarelor.
- Întoarceți cadrul trambulinei cu susul în jos, astfel încât suprafața de sărituri să fie lipită de sol.
- Tuburile picioarelor sunt prevăzute cu capace de plastic.
- Îndepărtați aceste capace.
- Înșurubați picioarele pe tuburi și puneți trambulina în poziție.

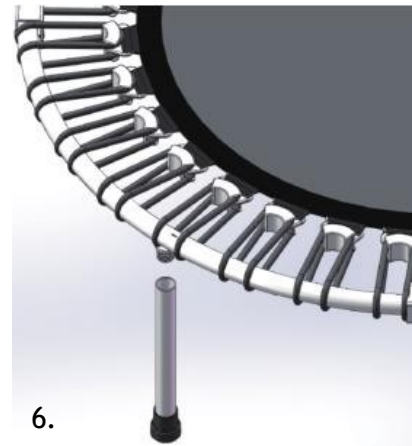

6.

Pasul 5

- Ghidonul trebuie să fie montat pe bara de susținere superioară cu ajutorul șurubului M8x40 și al șaibei ondulate.
- Folosiți o cheie imbus pentru a fixa bine elementele.



7.

INSTRUCȚIUNI DE

Pasul 6

- Bara inferioară a ghidonului trebuie montată cu ajutorul șurubului M8x40 și a șaibei ondulate.
- Folosiți o cheie imbus pentru a fixa bine elementele.

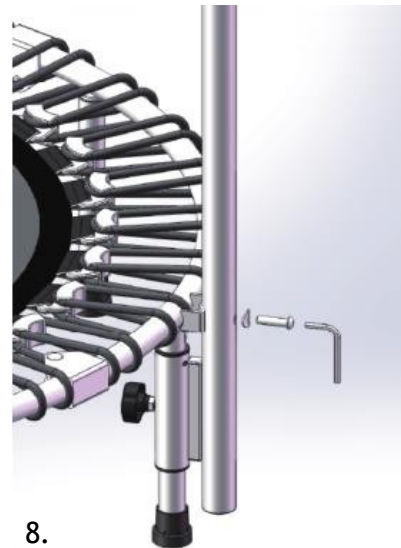

Pasul 7

- Introduceți bara superioară în bara inferioară și fixați-o la înălțimea dorită cu ajutorul butonului de blocare.
- Asamblarea ghidonului este acum completă, iar trambulina ar trebui să arate ca în imaginea atașată.



Pasul 8

Montarea dispozitivelor de protecție:

- Atașați fiecare dintre cele 6 benzi elastice la unul dintre conectorii trambulinei și apoi atașați o bandă elastică în jurul barei inferioare a halterei.

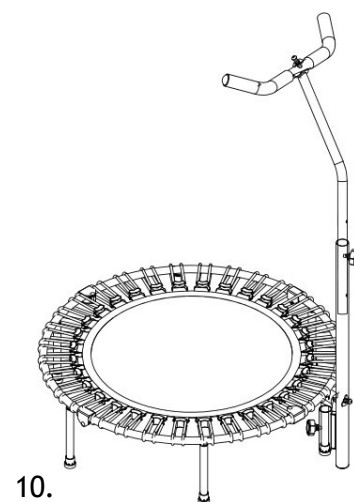

INSTRUCȚIUNI DE ÎNCHIDERE A TRAMBULINEI

- Îndepărtați ghidonul cu ajutorul unei chei imbus.
- Îndepărtați protecția.
- Dezmembrați picioarele.
- Întoarceți cadrul trambulinei cu susul în jos și așezați-l pe sol.
- Ambele persoane trebuie să îngenuncheze cu un genunchi pe o jumătate a cadrului, aproape de balamale (a se vedea imaginile de mai jos).

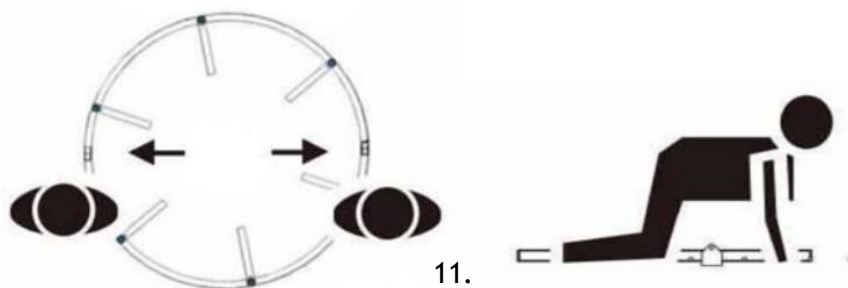

- Apăsați coarda (a jumătății inferioare) cu o mână și prindeți ferm cealaltă jumătate a cadrului cu cealaltă mână. Trageți ușor și îndoiți trambulina spre interior în direcția săgeților, poziționând cu grijă jumătatea superioară a cadrului. Atunci când este pliată, trambulina are o formă semicirculară. (a se vedea imaginea de mai jos)

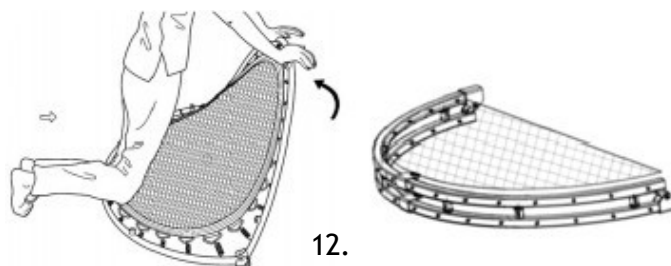

- Pentru a ocupa mai puțin spațiu, pur și simplu împingeți ambele capete ale semicercului și pliați trambulina spre interior în direcția săgeților (atunci când este pliată, trambulina are forma unei mingi de rugby).

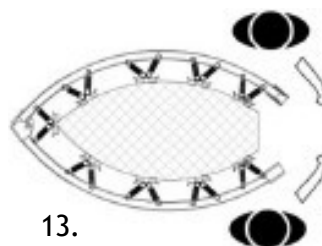

Notă: Aveți grijă cu mâinile și picioarele. Este întotdeauna nevoie de două persoane pentru a plia trambulina.

După dezasamblare, acesta poate fi depozitat într-un loc sigur, curat și uscat, departe de accesul copiilor și al animalelor de companie.

CURĂȚARE ȘI DEPOZITARE

- Nu curățați cu produse corozive sau abrazive. Aceste produse pot deteriora suprafața.
- Curățați trambulina numai cu o cârpă umedă și un detergent ușor.

INSTRUCȚIUNI DE SIGURANȚĂ

Citiți aceste instrucțiuni înainte de utilizare și păstrați-le pentru referințe ulterioare.

- Asigurați-vă că trambulina a fost asamblată corect, în conformitate cu manualul de instrucțiuni.
- Această trambulină trebuie să fie instalată pe o suprafață plană și nivelată. Dacă podeaua este denivelată, mișcările cadrului pot provoca slăbirea în zonele de îmbinare. Dacă este necesar, protejați suprafețele fragile ale podelei (laminat, parchet etc.) acoperindu-le cu un covoraș antiderapant.
- Nu depășiți sarcina maximă de 120 kg.
- Nu lăsați mai mult de o persoană să folosească trambulina în același timp.
- Nu purtați ochelari de protecție pe trambulină.
- Nu cădeți în genunchi, pentru că v-ați putea răni.
- Nu folosiți trambulina în aer liber.
- Nu faceți salturi cu capul în jos: riscați să vă răniți grav.
- Nu permiteți nimănui să se bage sub trambulină sau să se așeze, să stea sau să se întindă pe cadrul acesteia atunci când trambulina este folosită de altcineva.
- Nu folosiți trambulina după ce ați consumat alcool, droguri sau medicamente care ar putea afecta capacitatea de judecată.
- Purtați întotdeauna șosete și haine confortabile atunci când folosiți trambulina.
- Îndepărtați întotdeauna bijuteriile atunci când folosiți trambulina.
- Săriți întotdeauna în centrul trambulinei.
- Nu purtați niciodată pantofi atunci când folosiți trambulina.
- Această trambulină nu este destinată copiilor cu vârsta sub 14 ani.
- Acest instrument nu poate fi considerat în niciun caz o jucărie.
- Acest dispozitiv nu este conceput pentru a fi utilizat de persoane cu deficiențe senzoriale sau mentale sau care nu au experiență și/sau competență. Aceste persoane pot utiliza dispozitivul sub supravegherea unui adult care este responsabil pentru siguranța lor și care le poate explica funcționarea corectă, dacă este necesar.
- Femeile însărcinate nu ar trebui să utilizeze trambulina.
- Întrerupeți imediat utilizarea în caz de amețeață sau slăbiciune. Dacă apar greață, dureri în piept sau la nivelul membrelor, palpitații sau alte simptome, consultați imediat un medic.