

Barieră pentru patul copilului

102 cm, 150 cm

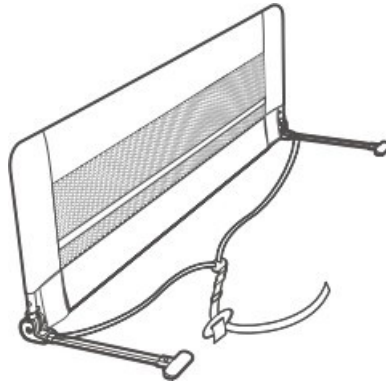





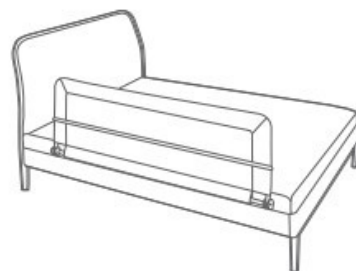
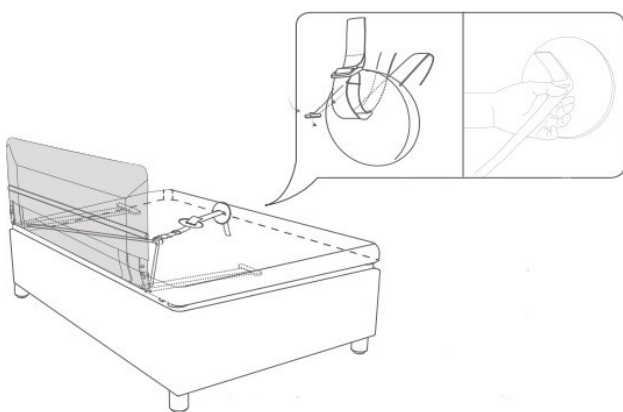
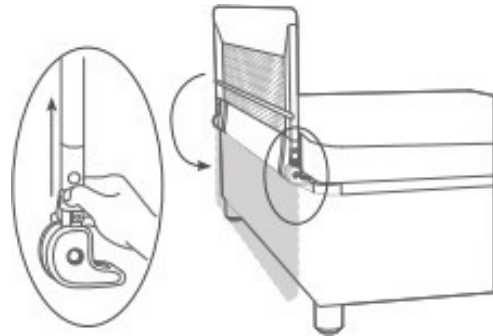
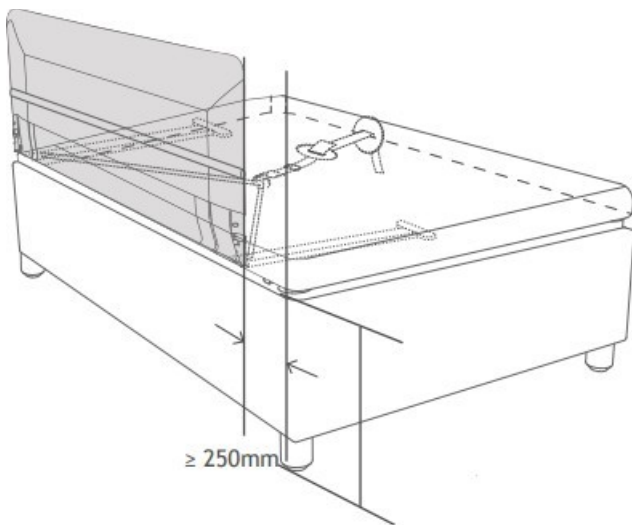

***Felicitări pentru achiziționarea barierei de pat pentru copii de la compania noastră. Pentru a vă asigura că bariera vă aduce plăcere pentru o perioadă lungă de timp și vă satisface așteptările, vă rugăm să studiați următoarele instrucțiuni înainte de a o utiliza
vă rugăm să păstrați cu atenție următoarele instrucțiuni pentru referințe ulterioare. Dacă împrumutați sau oferiți bariera pentru copii cuiva, dați-i întotdeauna, inclusiv aceste instrucțiuni.
Produsul nu este destinat utilizării comerciale.***

- Pentru siguranța și protecția copilului, trebuie respectate cu strictețe următoarele instrucțiuni.
- Acest produs poate fi instalat numai de către adulți.
- Nu utilizați balustradele patului dacă lipsesc sau sunt deteriorate unele accesorii.
- Dacă construiți balustrada patului din piese defecte, este posibil ca ulterior să vă vătămări corporale sau daune materiale pentru care furnizorul nu este responsabil.
- Nu utilizați bariera pentru copii sub 6 luni și peste 5 ani.
- Bariera pentru pat este potrivită numai pentru copiii care pot intra și ieși din pat fără ajutor.
- Bariera de pat nu trebuie utilizată ca înlocuitor al unui pătuț, deoarece nu oferă același nivel de siguranță.
- Nu lăsați niciodată copiii nesupravegheați atunci când folosiți bariera pentru pat.
- Aceasta este destinată doar pentru a împiedica copiii să cadă din pat în timp ce dorm.
- Păstrați piesele mobile în afara razei de acțiune a copiilor atunci când pliați, desfășurați sau reglați bariera pentru pat.
- Atunci când bariera pentru pat este fixată sau complet asamblată, aceasta trebuie să atingă salteaua.
- Bariera pentru pat nu trebuie utilizată decât dacă este fixată și asigurată corespunzător de partea laterală a saltelei.
- După asamblare, verificați dacă bariera de pat este bine fixată și în poziția corectă.
- Verificați în mod regulat balustradele patului, în special siguranța mecanismelor de blocare și a articulațiilor.
- Patul trebuie să fie la același nivel înainte de asamblare.

- Pentru a evita riscul de strangulare, trebuie să existe un spațiu liber de cel puțin 250 mm între capetele barelor de pat și capetele și picioarele patului.
- Grosimea maximă a salteii pentru barierele patului trebuie să fie de 150 mm.
- Balustrada patului poate fi utilizată numai dacă elementele de fixare sunt bine fixate de pat și/sau saltea.
- Odată ce balustrada patului a fost fixată în mod corespunzător, asigurați-vă că este bine fixată.
- Învelișul de plasă al barei de pat este detașabil și poate fi înlocuit.
- Balustrada de pat nu trebuie utilizată pe o suprafață de dormit care se află la o distanță mai mare de 600 mm de podea.

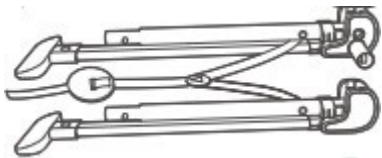
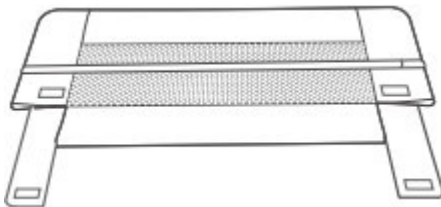

 <p>Tub de oțel în formă de L cu tijă de legătură.</p>	 <p>Tub de oțel în formă de L cu manșon.</p>
 <p>Țeavă de oțel dreaptă cu știft de conectare.</p>	 <p>Tub drept din oțel cu manșon</p>
 <p>Construcție din oțel cu capete din plastic.</p>	 <p>Înveliș din plasă.</p>
 <p>Tub drept din oțel cu manșon.</p>	 <p>Țeavă de oțel dreaptă cu știft de conectare.</p>

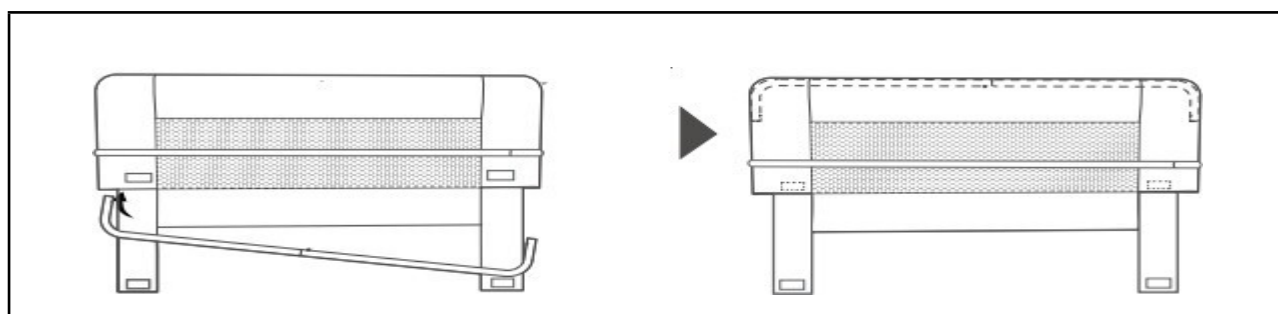
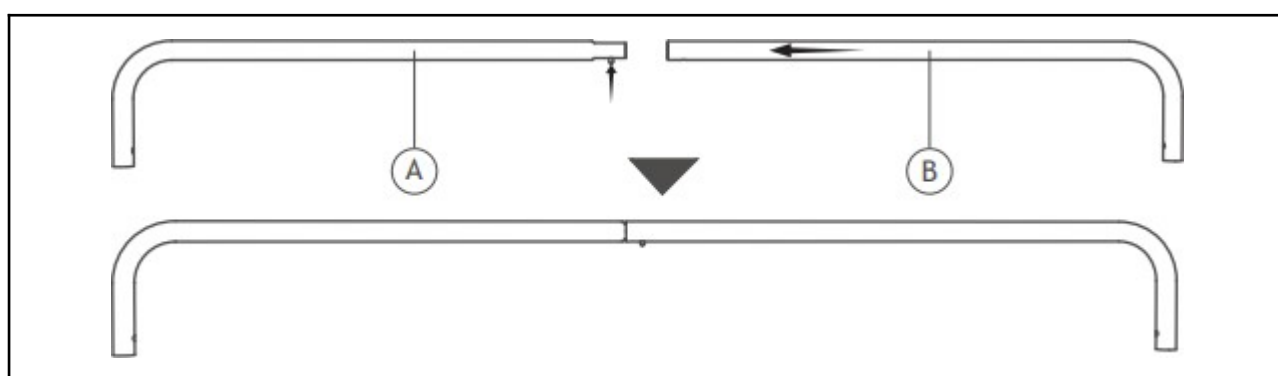

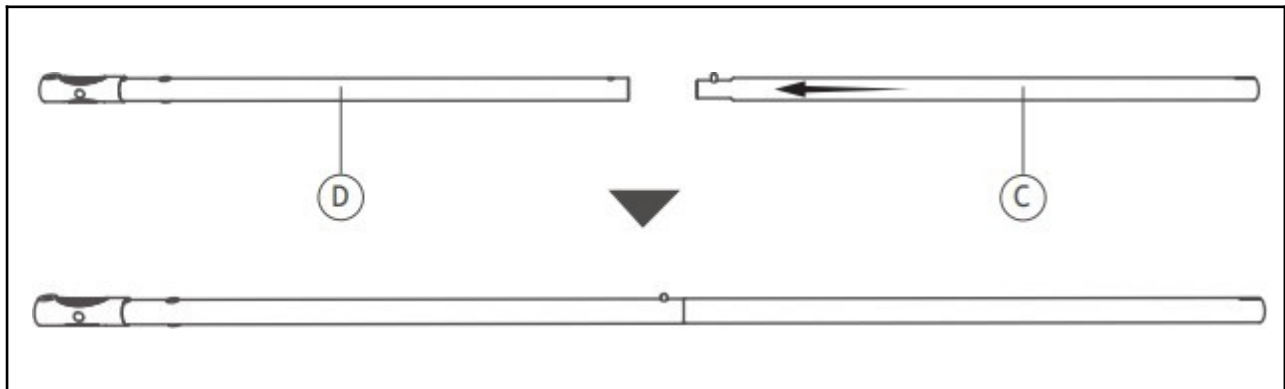
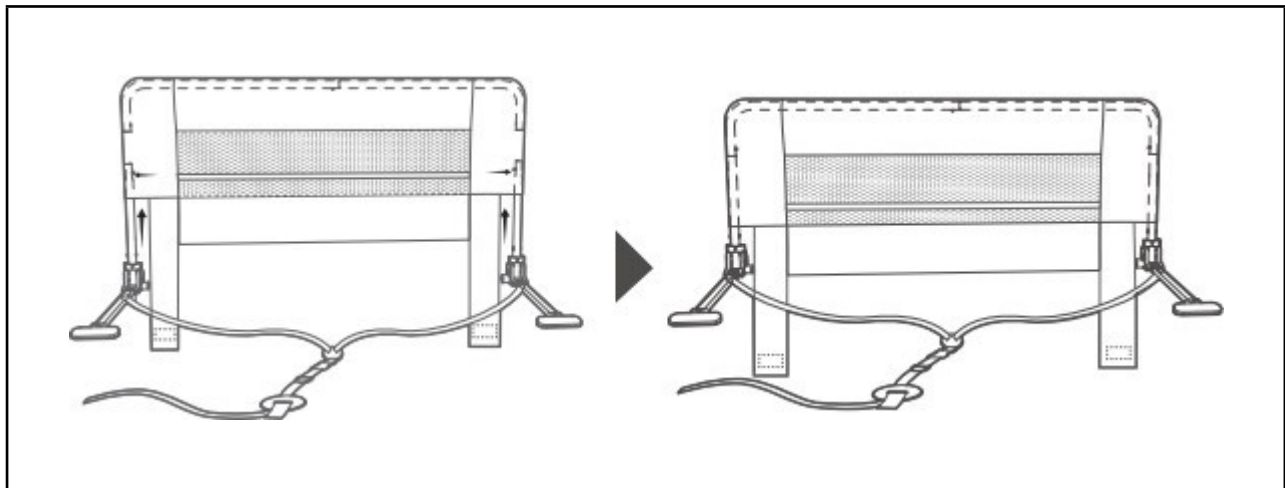
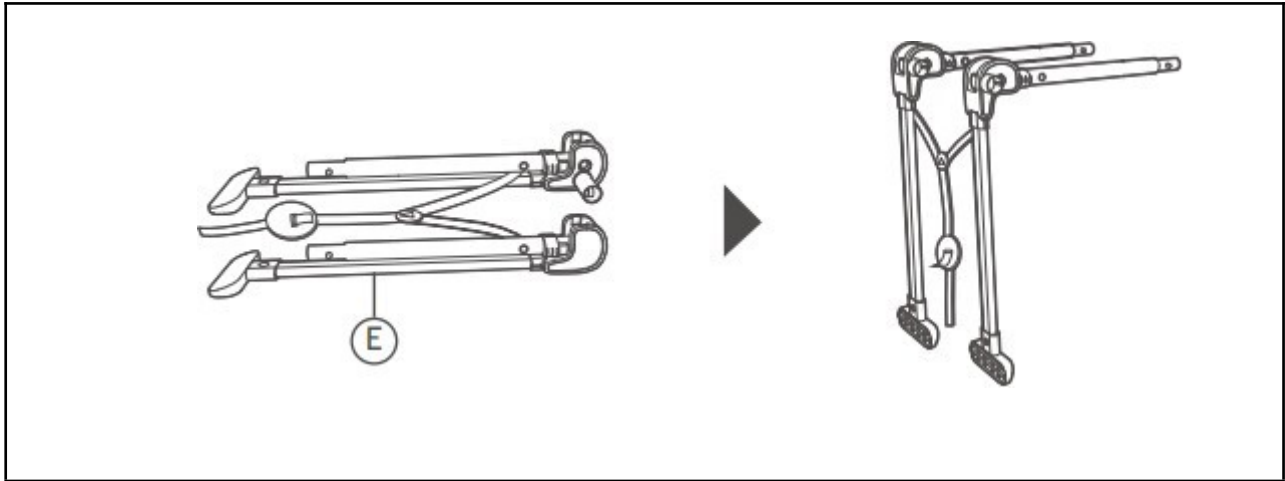

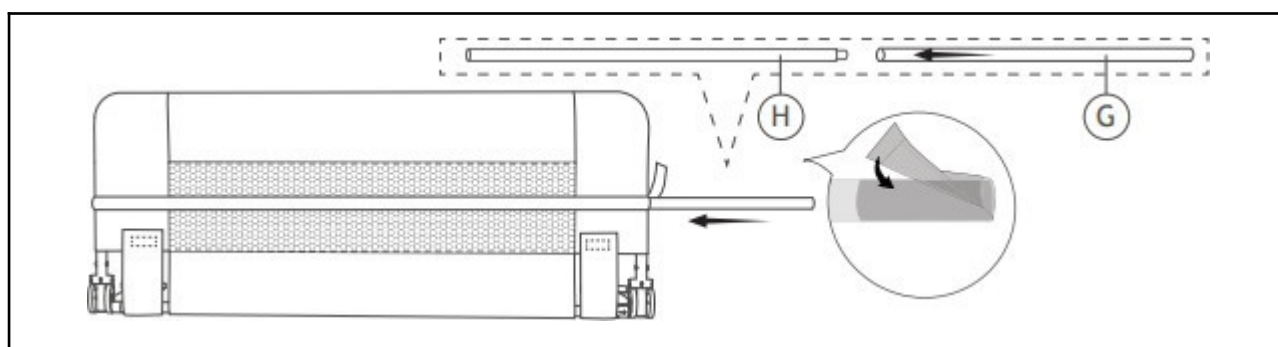
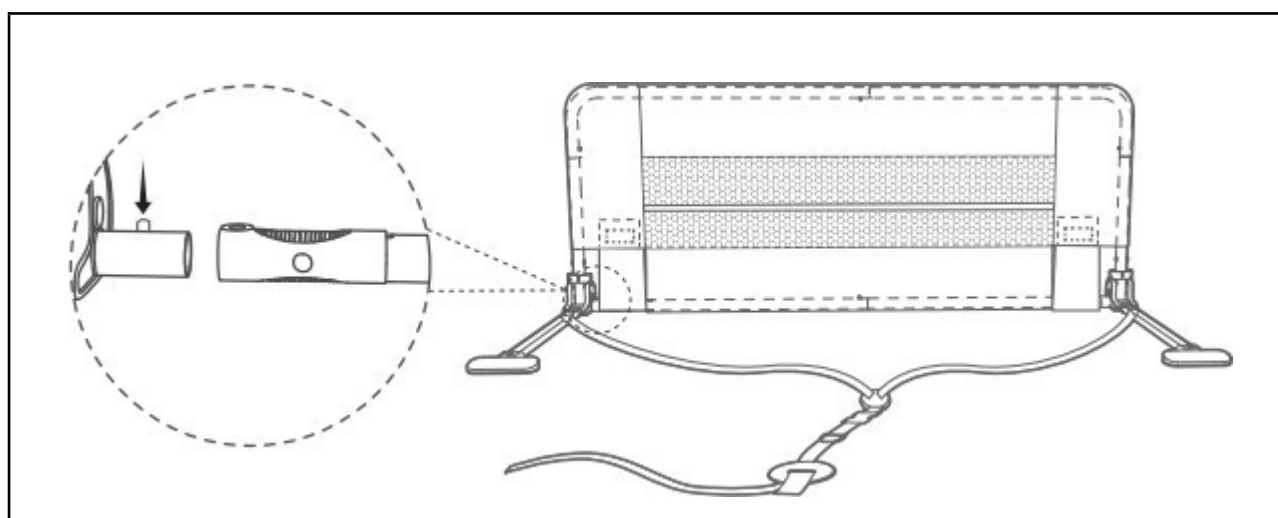
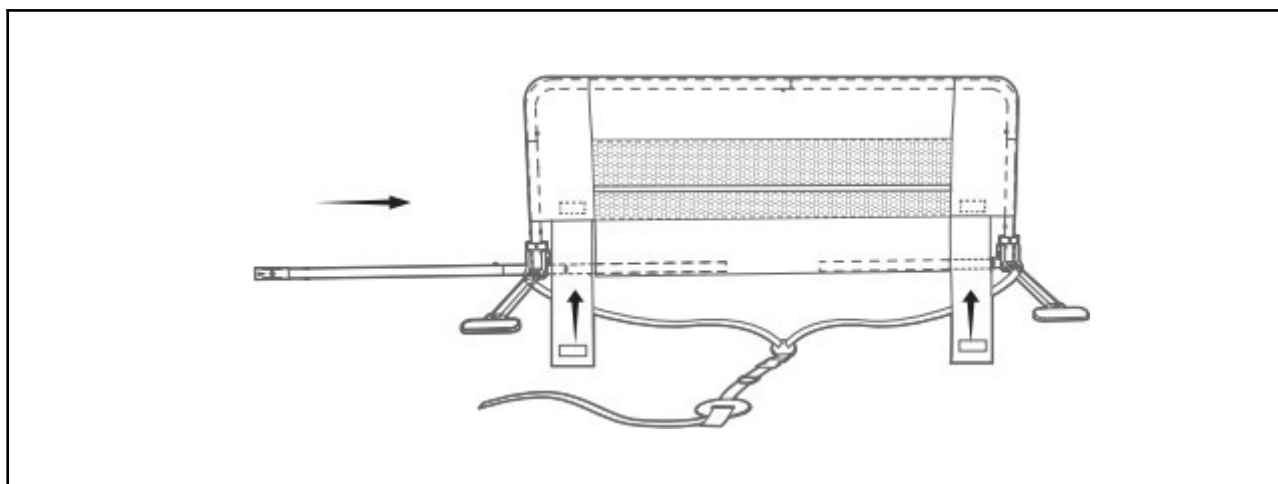

A se nu innalbi



Spălare manuală (max. 40 °C)



Atârnați umed