

INSTRUCȚIUNI DE UTILIZARE MASĂ DE JOC MULTIFUNCȚIONALĂ



Vă mulțumim că ați cumpărat acest produs. Înainte de a utiliza produsul, trebuie să citiți și să înțelegeți bine instrucțiunile din acest manual. Vă rugăm să păstrați manualul pentru consultări ulterioare. Dacă predați acest produs unui alt utilizator, vă rugăm să îi transmiteți și acest manual. Nici producătorul, nici vânzătorul nu sunt răspunzători pentru orice vătămare, deteriorare sau defecțiune cauzată de neglijența sau utilizarea necorespunzătoare a acestui produs. În cazul în care daunele sunt cauzate de nerespectarea acestor instrucțiuni, garanția va fi anulată..

Notificare generală de siguranță:

- - despachetați cu mare atenție ambalajul și scoateți toate piesele
- - verificați dacă pachetul conține toate piesele și dacă acestea nu sunt deteriorate; dacă asamblați produsul din piese defecte, întregul produs poate fi deteriorat și nu este acoperit de garanție
- - puneți piesele mici, cum ar fi șuruburile etc., într-un bol, pentru a nu se pierde.
- - atunci când asamblați masa, împiedicați accesul copiilor care s-ar putea răni sau ar putea înghiți piesele mici
- - urmați instrucțiunile de mai jos
- - sunt necesari doi adulți pentru a asambla masa

Lista de piese:

1	2	3	4	5	6	7	8
9	10	11	12	13	14	15	16
17	18	19	20	21	22	23	24
25	26	27	28	29	30	31	32
33	34	35	36	37	38		

Procedura de instalare:

1. Deschideți ambalajul de carton într-un loc curat și plat, fără neregularități care să deterioreze produsul. Pentru a asambla masa sunt necesari 2 adulți.

2. Vă recomandăm să folosiți o cutie de carton, pentru asamblarea de bază. Îndepărtați sau rupeți colțurile ambalajului și apoi îndepărtați partea superioară a ambalajului, lăsând întregul ambalaj pe fundul acestuia. Scoateți toate piesele pe rând și verificați-le în raport cu lista de piese.

3. Alege o culoare de jucători (partea #17) pentru masa de foosball pentru a fi echipa gazdă și o altă culoare în care jucătorii vor fi echipa vizitatoare. Puneți jucătorii pe bețe (partea #18) și

Fixați-le cu șuruburi (piesa nr. 13). Strângeți garniturile de cauciuc (piesa nr. 15) și glisați-le pe barele de lângă fiecare jucător, fixând întreaga bară cu un inel metalic (piesa nr. 16). Pentru bara de portar, trebuie mai întâi să puneți distanțierele (piesa nr. 14) și apoi garnitura de cauciuc (piesa nr. 15) la capăt, apoi portarul va fi gata de joc.

4. Așezați primul panou lateral cu marginea furniruită în sus. Aranjați jucătorii așa cum se arată în figura 1.

Atenție: asigurați-vă că ați așezat corect bastoanele cu jucătorii (portar - 1, apărători - 2, atac - 3 + 5), asigurați-vă că ați aliniat corect și culorile.

5. Acum puneți cel de-al doilea panou lateral și introduceți în el cealaltă parte a bețelor de joc.

6. Luați o parte frontală (piesa nr. 2), plasați-o între cele două panouri laterale și strângeți-o cu două șuruburi (piesa nr. 10). Atenție: nu strângeți în acest moment, ci doar înșurubați șuruburile.

7. Luați placa de jos (partea nr. 3 a cutiei de joc) și glisați-o în fantele dintre pereții laterali, ca în imaginea nr. 2. Dacă placa de joc nu alunecă ușor, verificați dacă nu ați strâns șuruburile sau că placa este bine introdusă în canelură.

8. Repetați pasul 6 cu cealaltă față.

9. Așezați cele două file de blocare (piesa nr. 4) pe placă, așa cum se arată în figura 3. Fixați șinele cu ajutorul șuruburilor (piesa nr. 11).

10. Așezați mânerele (piesa nr. 19) și capacele de capăt (piesa nr. 20) la capetele barelor de joc, așa cum se arată în figura 4.

11. Așezați poarta (piesa nr. 24) în secțiunea portarului și fixați-o cu cele 5 șuruburi (piesa nr. 9).

12. Așezați cele 4 picioare (piesa nr. 6) cu 4 șuruburi (piesa nr. 7) și 4 șaibe (piesa nr. 8) pe corpul mingii de fotbal, așa cum se arată în figura 5.

13. Atașați dispozitivele de nivelare a podelei inegale (piesa nr. 23) la capetele picioarelor.

14. În doi adulți, întoarceți cu grijă masa cu picioarele, așezați-o în locul în care va sta masa și apoi verificați de două ori toate șuruburile și strângeți-le.

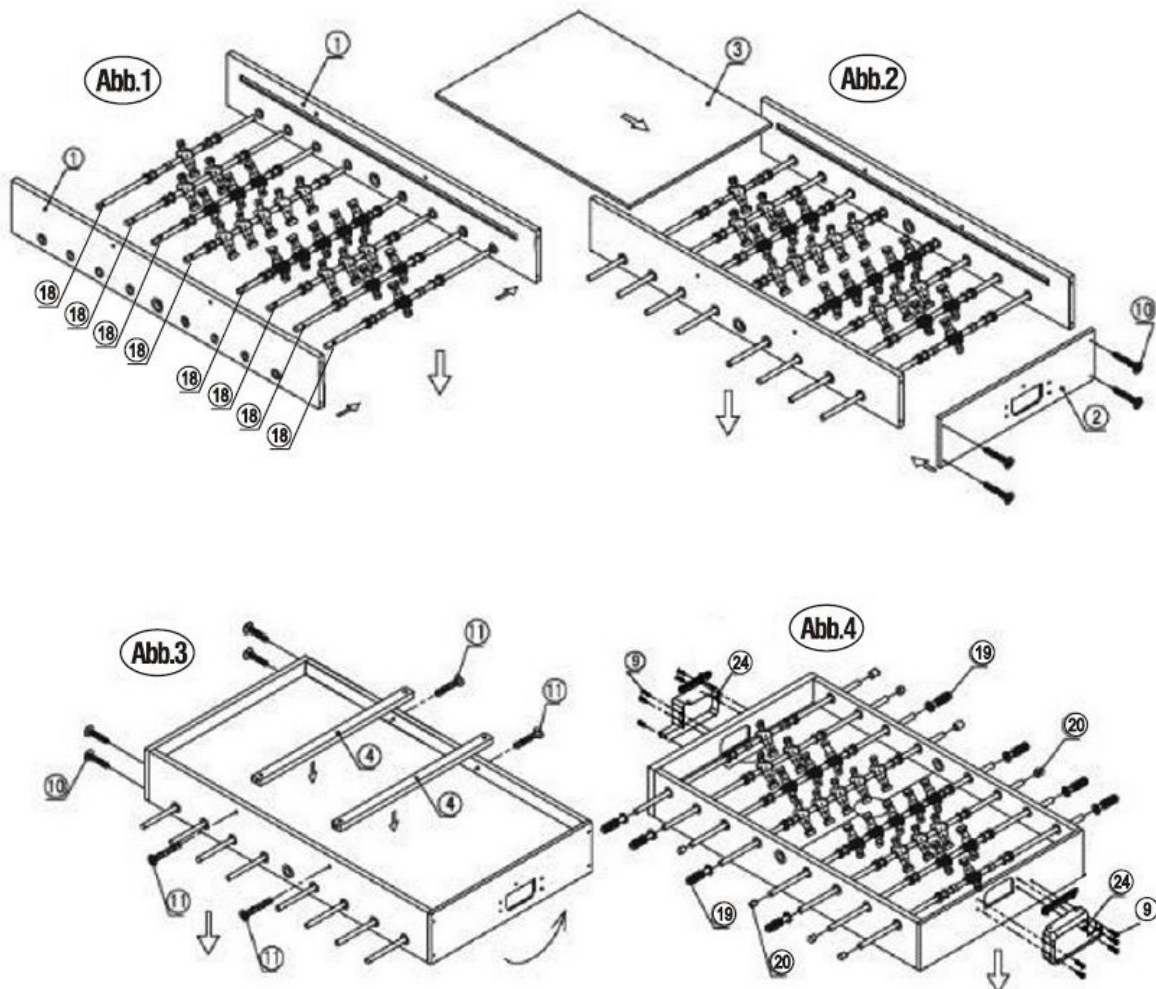

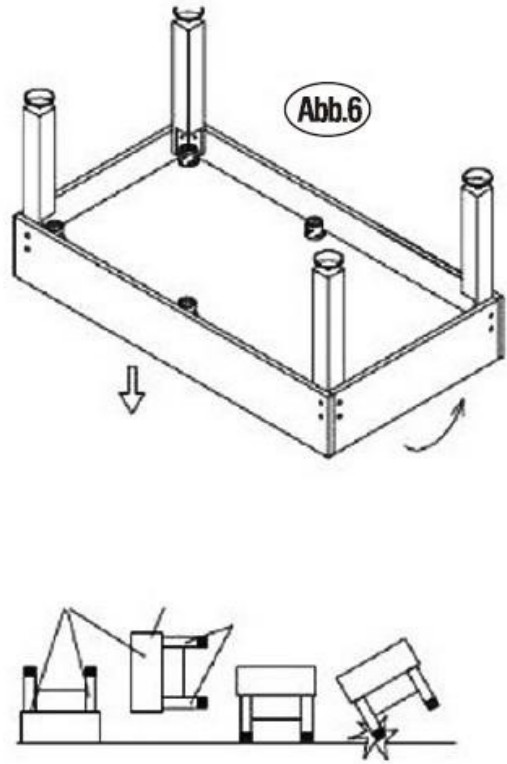

Abb.7

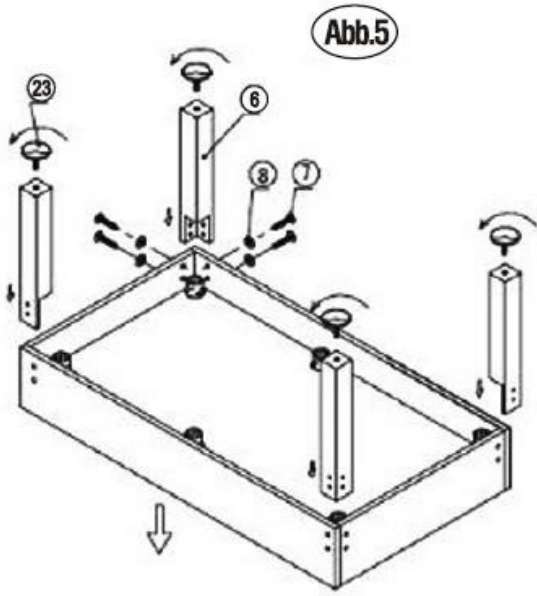